



ESPAÑOL

HALO

WI-FI TOUCHSCREEN SMART LOCK

Guía de instalación y usuario

Herramientas necesarias

Regla Destornillador Phillips

Herramientas adicionales (dependiendo en la aplicación)

Martillo Bloque de madera Cíncel

Kwikset
1-800-327-5625
www.kwikset.com

Lista de piezas			
Placa de montaje	Anillo de adaptador	Pantalla táctil exterior	Ensamble interior
Baterías	Llaves		
Pestillo A	Para pestillo / placa	Para cerradura	
	Placa 03809	Herramienta SmartKey 48654	
Pestillo B	46780	49191 64109 68611	
	"B" is not included. If needed, please contact Kwikset to order a drive-in latch for your lock.		

1 Prepare la puerta y revise las medidas

Si va a perforar una nueva puerta, utilice la plantilla suministrada y las instrucciones completas para la perforación de la puerta en kwikset.com/doorprep

A Asegurese de que su puerta es compatible. Si usted tiene un cerrojo standard separado de la manija de abajo, su puerta es compatible.

B Retire las piezas del cerrojo existente de la puerta.

C Mida para confirmar que el orificio en la puerta sea de 54 mm (2-1/8") o 38 mm (1-1/2").

D Mida para confirmar que la distancia al centro sea de 60 o 70 mm (2-3/8" o 2-3/4").

E Mida para confirmar que el orificio en el borde de la puerta es 25 mm (1").

F Mida para confirmar que la puerta tenga un ancho entre 35 mm y 51 mm (1-3/8" y 2").

Compatible (with separate handle) / **No Compatible** (with overlay lock, flush lock, or interior integration lock)

Nota: Preparación adicional de la puerta puede ser necesario en puertas con los orificios de 38 mm (1-1/2"). Consulte las instrucciones de perforación en kwikset.com/doorprep

2 Instale el pestillo y la placa

Para pestillo / placa bolso

03809 tamaño real **46780** tamaño real

A ¿El borde de la puerta está cíncelado?

B Sostenga el pestillo en frente del orificio de la puerta, con la cara del pestillo al ras con el borde de la puerta.

C ¿Esta el orificio en forma de D centrado en el orificio de la puerta?

D ¿Qué pestillo va a instalar?

E Instale la placa en el marco de la puerta.

Utilice el pestillo "A". Si el perno de retención aún no se extendió, extiéndalo de la manera indicada.

Utilice el pestillo "B" (no incluido). Si el perno de retención aún no se extendió, extiéndalo de la manera indicada.

orificio en forma de D / No se requiere ajuste. Vaya al siguiente paso.

Gire la cara del pestillo de la manera indicada para extender el pestillo.

"UP" está en la parte superior / *Use tornillos más largos si los agujeros están desgastados.

Los tornillos más largos se instalan más cerca de la jamba

46780 (4x) marco de la puerta

3 Instale la pantalla táctil exterior

Para
cerradura
bolso

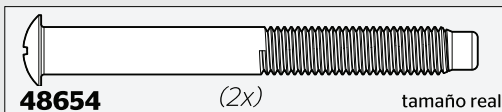

A ¿Cuál es el diámetro del orificio en la puerta?

**Diámetro es 54 mm
(2-1/8")**

Se requiere anillo adaptador para la instalación. Instalar en el conjunto exterior.

**Diámetro es 38 mm
(1-1/2")**

El anillo adaptador no es necesario para la instalación y puede ser desechado.

B Encuentre los tornillos para el paso 3D y manténgalos al alcance de la mano.

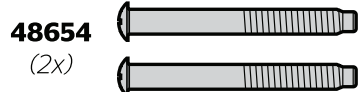

C Retire la placa de montaje del ensamblaje interior.

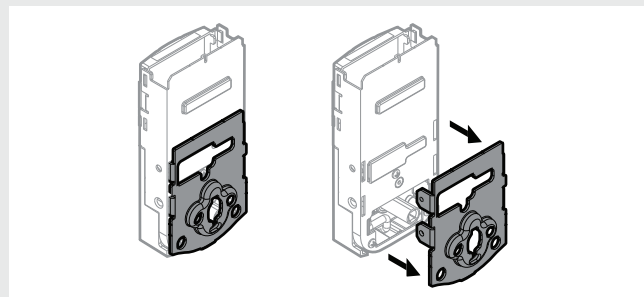

D Instale la pantalla táctil exterior y la placa de montaje.

a

El cable va por debajo del pestillo.

b

⚠ Respalde el ensamblaje exterior durante la instalación de la placa de montaje.

Conecte el cable a través del orificio central y luego empujelo hacia el orificio de abajo.

c

Manténgala paralela al borde de la puerta.

48654 (2x)

⚠ Apriete los tornillos uniformemente. **NO** apriete demasiado los tornillos.

d

Inserte la llave para probar el pestillo. Si el pestillo no se extiende o retrae con suavidad, ajuste los tornillos.

Retire la llave cuando haya terminado y compruebe que el perno de retención esté extendido por completo.

4 Instale el ensamblaje interior

Para
cerradura
bolso

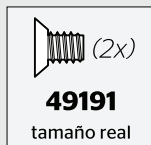

A Retire la tapa de la batería y el conjunto de baterías del ensamblaje interior.

a

Retire la cubierta interior del conjunto interior.

b

Asegúrese de que el eje de la pieza de giro esté girado como se muestra.

Incorrecto:

Si el eje de la pieza giratoria no está orientado correctamente, vuelva a colocar la cubierta y gire la pieza giratoria como se muestra en el paso C.

c

Si el eje de la pieza giratoria está apuntando hacia abajo, coloque la cubierta nuevamente en el ensamblaje interior y gire la pieza giratoria hasta que escuche un clic. Puede que necesites aplicar algo de fuerza. Una vez que el eje de la pieza giratoria esté orientado correctamente, retire la cubierta nuevamente.

d

⚠ No instale las baterías hasta el paso 5.

B Instale el ensamblaje interior en la placa de montaje.

a

Asegúrese de que la conexión sea firme.

alinear

b

Acomode el exceso de cable en el fondo del alojamiento interior.

c

d

49191 (2x)

orificio inferior

⚠ Asegúrese de que está utilizando los tornillos correctos. Usar tornillos incorrectos dañará el producto.

5 Instale las baterías y realice el proceso de orientación de la puerta

Este paso enseñará a la cerradura la orientación de la puerta y es fundamental para el funcionamiento de la cerradura.

A Instale 4 AA baterías en el conjunto.

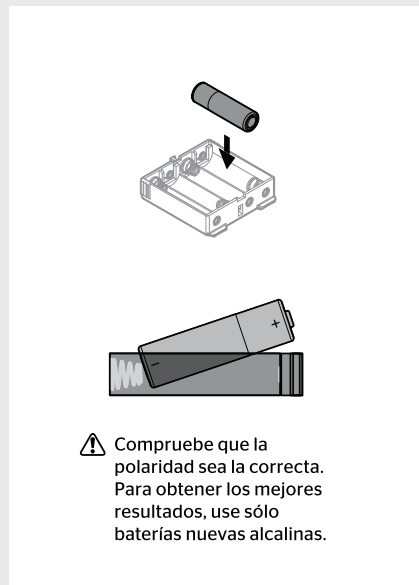

B Con la puerta abierta, instale la batería para iniciar la entrega automática.

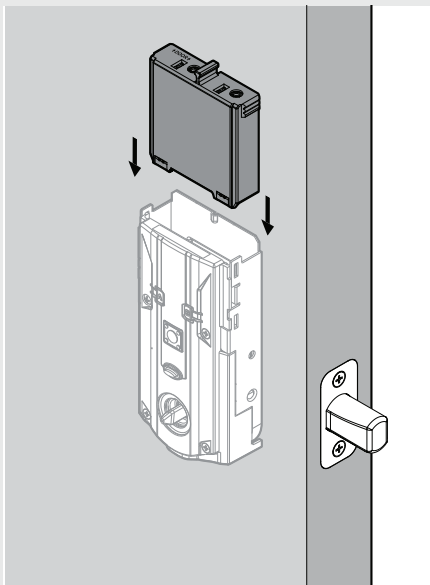

C Después de unos segundos, el perno de retención se retraerá y extenderá por sí solo para reconocer la orientación de la puerta. Esto se denomina **el proceso de orientación de la puerta**, y es fundamental para el funcionamiento de la cerradura.

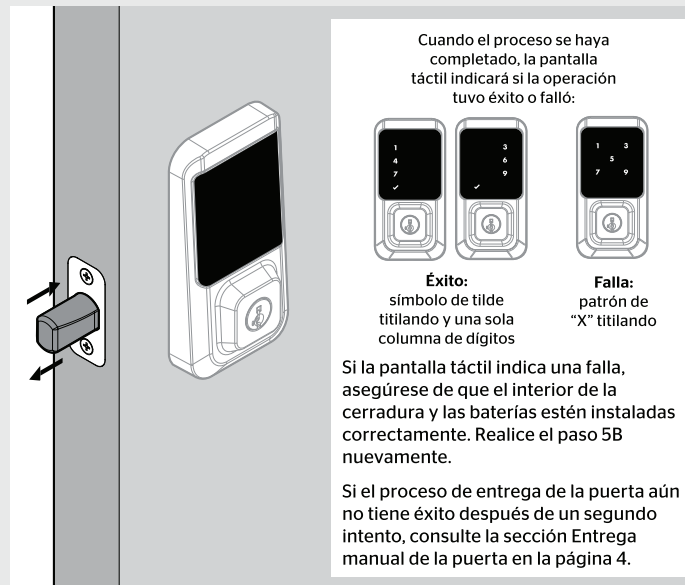

6 Probar la cerradura y comprobar la alineación de la puerta.

A Con la puerta abierta, inserte la llave para extender el pestillo. Asegúrese de que el pestillo se extienda suavemente.

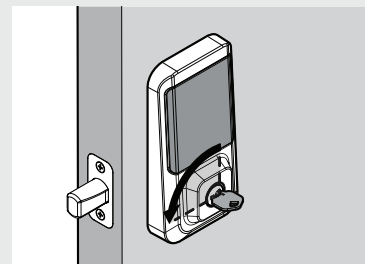

B Gire la llave 180 ° para retraer el pestillo. Asegúrese de que el pestillo se retrae suavemente.

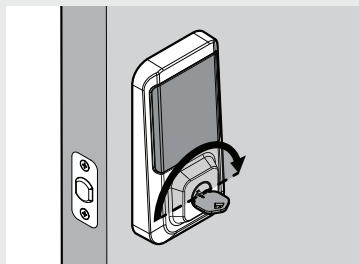

C Cierre la puerta. Inserte y gire la llave para bloquear la puerta. Asegúrese de que la puerta se trabe suavemente.

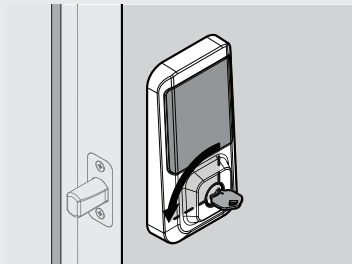

D Gire la llave 180 ° para retraer el pestillo. Asegúrese de que la puerta se desbloquee suavemente.

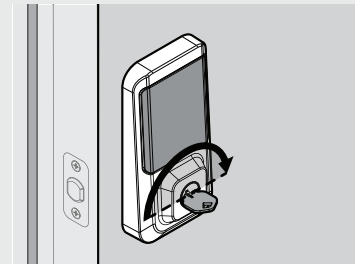

⚠ Si su puerta no se bloquea y desbloquea con suavidad, asegúrese de volver a colocar el pestillo anterior y golpee con los que se incluyen en la caja. Si aún experimenta errores de bloqueo, llame al servicio de asistencia de Kwikset para solicitar un kit de servicio de puerta deformada. Kwikset Soporte: 1-800-327-5625

7 Instale la tapa interior

Información importante sobre la tapa interior

La ventana en la cubierta interior está desbloqueada por defecto para facilitar el acceso a la batería y los botones.

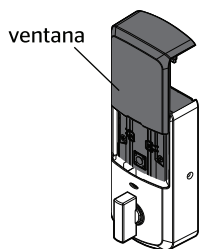

Para mayor seguridad, puede elegir bloquear la ventana instalando el tornillo de seguridad.

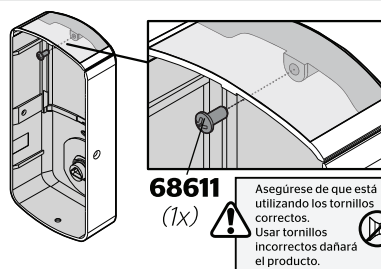

Cuando la ventana esté bloqueada, deberá quitar toda la cubierta interior y los tornillos para acceder a la batería y los botones.

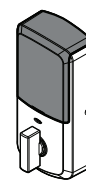

Para cerradura bolso



Instalación de la tapa

a Instale la tapa interior.

Nota: Es posible que tenga que girar la perilla para alinearla con el eje de la perilla.

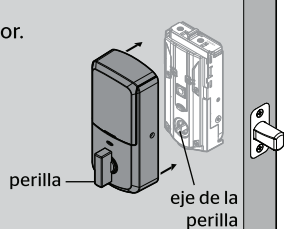

b Instale los tornillos.

64109 (3x)
Asegúrese de que está utilizando los tornillos correctos. Usar tornillos incorrectos dañará el producto.

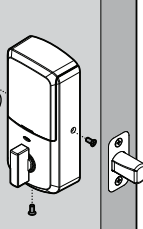

Acceso al conjunto de baterías

Si la ventana está desbloqueada, deslice la ventana hacia arriba para acceder a la batería.

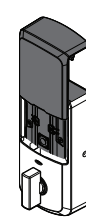

Si la ventana está bloqueada, retire la cubierta interior y los tornillos para acceder a la batería.

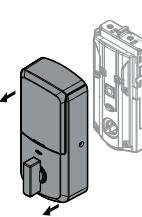

8 Descarga la aplicación y crea una cuenta.

⚠ Se necesita la aplicación Kwikset para usar este bloqueo. Si este bloqueo se instaló profesionalmente (o lo hizo otra persona que no sea el propietario), asegúrese de que el propietario realice este paso.

A Descargue la aplicación Kwikset escaneando el código QR o visitando www.kwikset.com/app en tu smartphone.



B Crea tu cuenta y sigue las instrucciones de configuración en la aplicación Kwikset.

Una mirada rápida sobre pantalla táctil Halo

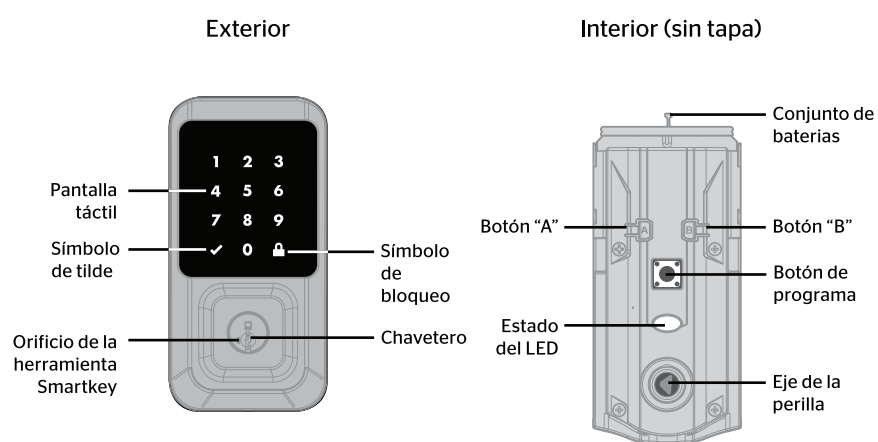

Alertas del sistema

Pantalla	Alerta	Razón	Solución
	El patrón de "X" titila una vez con un pitido*.	Si ingresan uno código incorrecto.	Reingresar el código.
	El patrón de "X" titila tres veces con tres pitidos*.	No se programó ningún código de usuario.	Programa al menos un código de usuario.
	El patrón de "X" titila 15 veces con 15 pitidos*.	Si ingresaron tres códigos incorrectos en un minuto.	Reingresar el código después de 60 segundos de bloqueo de la pantalla táctil.
	El símbolo de tilde y el símbolo de la cerradura titilan en forma simultánea cinco veces un pitido largo y continuo*.	Batería baja.	Reemplazar las baterías.
	El símbolo de tilde y el símbolo de la cerradura titilan en forma alternativa cinco veces con un pitido largo y continuo*.	Si la puerta se atora al intentar bloquearla.	Cierre la puerta de nuevo. Si es necesario, vuelva a colocar la placa.
N/A	La cerradura produce un pitido en forma continua.	El conjunto interior se desconecta del exterior.	Retire el conjunto de baterías, vuelva a conectar el interior con el exterior, y reinstale el conjunto de baterías.

* Los pitidos solo se escucharán si los sonidos de bloqueo no se han desactivado en la aplicación.

Colores del LED de estado

Estas características se pueden ajustar en algunas aplicaciones domésticas inteligentes.

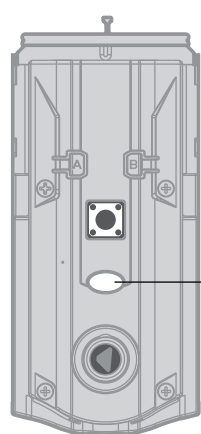

Color	Estado de bloqueo
Verde (sólido)	Acción exitosa
Verde (parpadeando)	Desbloqueado
Rojo (sólido)	Proceso de orientación de la puerta sin éxito
Rojo (parpadeando)	Acción fallida o incompleta
Azul (sólido)	Batería baja
Azul (parpadeando)	Bluetooth emparejamiento exitoso
Ámbar (sólido)	Modo de emparejamiento de Bluetooth
Ámbar (parpadeando)	Entrando en modo de reinicio de red
	Modo de reinicio de red o sistema.
	Acción requerida.
	Bloqueado

Orientación manual de la puerta

En caso de ser necesario, el proceso de orientación de la puerta se puede iniciar en forma manual. Esto es útil si la cerradura se retira para colocarse en una puerta diferente.

- Retire el conjunto de baterías.
- Presione y MANTENGA presionado el botón Programa mientras vuelve a insertar la batería. Suelte el botón Programa después de 3 segundos. El LED de estado parpadeará en rojo y verde.
- Presione el botón Programa una vez más.
- El perno de retención se retraerá y extenderá por sí solo para aprender la orientación de la puerta. El LED parpadeará en verde si la entrega es exitosa o en rojo si la entrega no tiene éxito.

Reinicio de red

Network Reset eliminará todas las configuraciones de Wi-Fi, emparejamientos de Bluetooth, asociaciones de usuarios y eliminará el bloqueo de la cuenta.

- Presione y mantenga presionado "A" durante 10 segundos. Escuchará 1 pitido corto y verá un LED ámbar.
Nota: Después de 3 segundos, escuchará 1 pitido corto y verá un LED azul. Debe continuar presionando "A" para ingresar al modo de reinicio de red.
- Suelte "A". Verá un LED ámbar parpadeante para indicar que está en modo de reinicio de red.
- Presione y suelte el botón Programa para confirmar el reinicio de la red.
Se debe presionar el botón de programa dentro de los 10 segundos posteriores a la liberación de "A" o la función se desactivará.
- Si tiene éxito, escuchará 1 pitido largo y verá un LED verde. Si no tiene éxito, escuchará 5 pitidos rápidos y verá un LED rojo parpadeante. Si no tiene éxito, repita desde el paso 1.

Reinicio de sistema

El reinicio del sistema eliminará todos los códigos de acceso y las configuraciones de bloqueo, incluida la gestión de bloqueos. El bloqueo ejecutará el proceso de entrega al final del reinicio del sistema.

- Presione "A" 10 veces. Escuchará 1 pitido corto y verá un LED ámbar parpadeante para indicar que está en modo de reinicio del sistema.
- Presione y suelte el botón Programa para confirmar el reinicio del sistema.
- Si tiene éxito, escuchará 1 pitido largo y verá un LED verde, y comenzará el proceso de reinicio. Durante el proceso de reinicio, el LED parpadeará en verde / rojo varias veces y emitirá un pitido cuando se complete.
Si no tiene éxito, escuchará 5 pitidos rápidos y verá un LED rojo parpadeante. Si no tiene éxito, repita desde el paso 1.

Efectúe el reinicio de fábrica

El restablecimiento de fábrica eliminará todas las configuraciones de Wi-Fi, emparejamientos Bluetooth, asociaciones de usuarios, eliminará el bloqueo de la cuenta y restablecerá todas las configuraciones de bloqueo, incluida la entrega.

- Retire la batería.
- Mantenga presionado el botón de programa mientras reinserta la batería. Mantenga presionado el botón durante 30 segundos hasta que la cerradura emita un pitido y el LED de estado parpadee en rojo.
- Presione el botón Programa una vez más. El LED parpadeará en verde y rojo, y comenzará el proceso de auto-manejo.
- El pestillo se retraerá y se extenderá para aprender la orientación de la puerta. El LED parpadeará en verde si el auto-manejo es exitoso o rojo si el auto-manejo no tiene éxito.

Solución de problemas

Una programación completa de la pantalla táctil de Halo y la Guía de solución de problemas está disponible en www.kwikset.com/halo/support

Cambie la llave de SmartKey

Cambie la llave de la cerradura para trabajar con la llave que ya tiene. Consulte las instrucciones suministradas de regeneración de llave de Smartkey para obtener más información.

Nota: Si está habilitado el bloqueo automático (consulte "Interruptores y el estado del LED"), retire el conjunto de baterías antes de cambiar la llave.

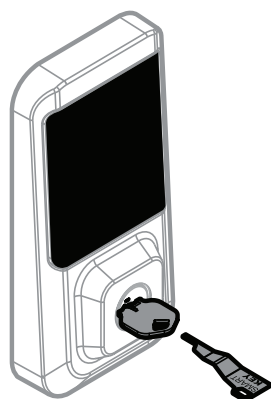

Medidas de protección importantes

- Lea todas las instrucciones en su totalidad.
- Familiarícese con todas las declaraciones de advertencia y precaución.
- Recuerde a todos los miembros de la familia las precauciones de seguridad.
- Protege tus códigos de usuario.
- Deseche las baterías usadas de acuerdo con las leyes y regulaciones locales.

⚠️ ADVERTENCIA: Este fabricante informa que ningún bloqueo puede proporcionar seguridad completa por sí mismo. Este bloqueo puede ser derrotado por medios técnicos o forzados, o evadido por la entrada en otra parte de la propiedad. Ningún bloqueo puede sustituir la precaución, la conciencia de su entorno y el sentido común. El hardware de Builder está disponible en múltiples grados de rendimiento para adaptarse a la aplicación. Para mejorar la seguridad y reducir el riesgo, debe consultar a un cerrajero calificado u otro profesional de seguridad.